

ATZLINGER

Kits Freinage Pneumatique

Avec plus de 40 ans d'expérience dans la fabrication de système de freinage pneumatique, Atzlinger se place comme leader dans ce domaine en équipant plusieurs marques de tracteurs en première monte. Atzlinger a obtenu la certification de conformité à la norme ISO 9001 gage de qualité de sa fabrication. Le développement et la fabrication s'effectuent en interne avec une qualité constante grâce à un outil de fabrication à la pointe de la technologie.

Choisir Atzlinger c'est bénéficier :

- D'un kit complet avec tout le nécessaire de montage
- D'un compresseur d'air de grande capacité
- De composants de qualité «automotive» en provenance des constructeurs leaders tels que Knorr, Wabco, Haldex
- Des systèmes spécifiques à chaque type de tracteur
- Du kit prémonté, prévu pour un montage en concession

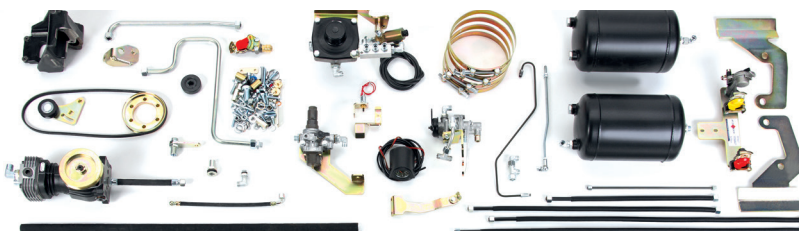

Kits véhicules tractés

Déjà disponible pour les véhicules tractés des grands constructeurs, nous pouvons également concevoir des kits.

CLEANFIX® DROMONE ATZLINGER ZUIDBERG schramüller

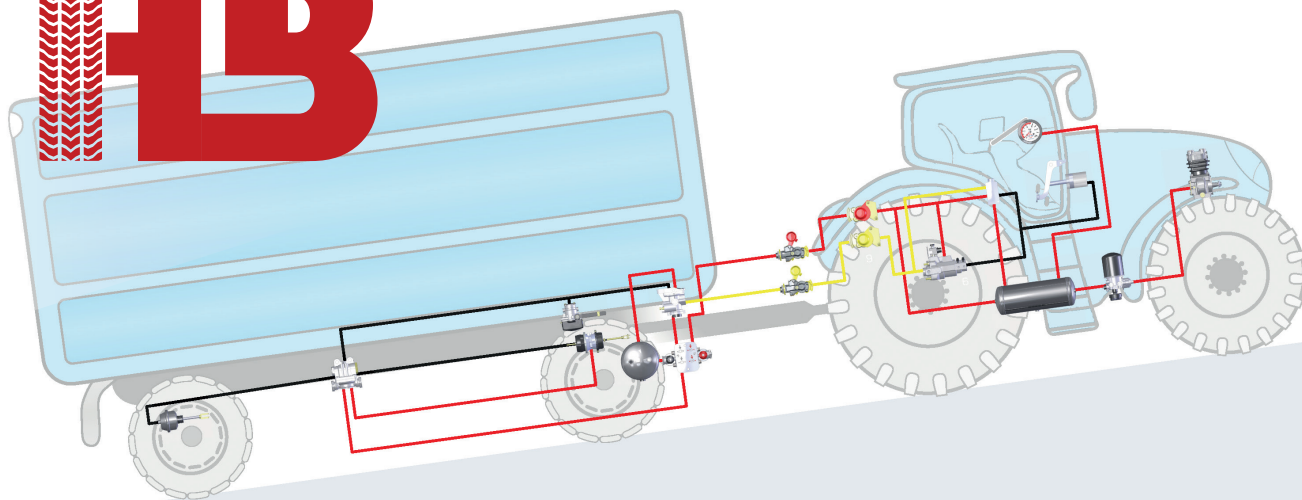

ATZLINGER

Options Freinage Pneumatique

Dessiccateur

Particulièrement indiqué sur des véhicules avec des systèmes pneumatiques sophistiqués, le dessiccateur sèche l'air pour préserver les composants du système et autoriser une utilisation en hiver. L'air est également filtré avant d'entrer dans le circuit. Avec un dessiccateur vous améliorez la longévité du système. Le dessiccateur est proposé en option, mais également en ré-équipement pour les systèmes Atzlinger et une sélection de systèmes d'origine



Pompe antigel

Compacte et économique, la pompe antigel permet l'utilisation du véhicule en hiver en injectant le produit antigel dans le circuit. Contrairement au dessiccateur, l'air n'est ni séché, ni filtré

Duomatic

Pour accoupler rapidement les deux conduits en une seule action en évitant le risque d'inversion, le Duomatic s'impose. Le cache poussière automatique réduit le risque de pollution du système. Atzlinger propose le Duomatic en option et également en ré-équipement pour les systèmes existants



Alimentation ABS / EBS pour remorque

Pour l'alimentation des systèmes ABS et EBS en 12V et en 24V sur les remorques, Atzlinger propose des kits spécifiques pour les tracteurs.