

TITAN XQ
PHOENIX XQ
TAURUS XQ

LA TECHNOLOGIE PARFAITE DU SOUDAGE:
UNE AFFAIRE DE FAMILLE.



NON MODULAIRE / MODULAIRE

XQ

TITAN
PHOENIX
TAURUS

LA FAMILLE MIG/MAG.

Chaque tâche de soudage est différente – et chaque soudeur est unique. C'est pourquoi nous ne proposons pas un seul générateur de soudage MIG/MAG multiprocédés, mais toute une famille ! Et tous les membres de cette famille ont une chose en commun : Titan XQ puls, Phoenix XQ puls, Taurus XQ Synergic ou Taurus XQ Basic, non modulaires ou modulaires – ils offrent tous un soudage confortable et économique et des résultats optimaux !



VOS AVANTAGES. +

- Procédés de soudage numériques pour des résultats de soudage optimaux
- Tableaux d'opération unifiés pour Titan XQ, Phoenix XQ et Taurus XQ Synergic
- Configuration individuelle
- Les accessoires de tous les générateurs sont compatibles entre eux
- Connexion possible au logiciel de gestion du soudage e/w/m Xnet
- Nombreuses caractéristiques supplémentaires telles que :
 - Manipulation simple et intuitive
 - Capteur de réserve de fil
 - Régulation électronique du débit de gaz*
 - Barre d'état LED
- Vaste gamme d'accessoires

*disponible en option

BlueEvolution.

L'INITIATIVE ENVIRONNEMENTALE D'EWM

Avec notre initiative en faveur de la durabilité BlueEvolution[®], nous vous soutenons dans vos efforts pour contribuer à la réduction des émissions de CO₂. Car un cordon de soudure n'est parfait que s'il aide à ménager les énergies et les ressources. Avec une technologie d'onduleur économe en matières premières et des procédés d'assemblage à faible consommation d'énergie, nous réunissons rentabilité et écologie. Participez – et devenez vous aussi:

Blue Evolution[®]



DÉFENSEUR DES MATIÈRES PREMIÈRES.

La technologie d'onduleur EWM permet de fabriquer des générateurs compacts avec un poids réduit. Ceci permet d'utiliser moins de matériaux – et d'économiser ainsi des matières premières telles que le cuivre, l'aluminium et l'acier. Les frais de transport sont également sensiblement réduits.



CHAMPION DE L'ÉNERGIE.

Le rendement élevé de la technologie d'onduleur, combiné au procédé d'assemblage EWM économe en énergie, permet d'économiser l'énergie primaire et donc de réduire les dépenses d'électricité. Ces économies sont encore accrues par des géométries de soudure économes en fil et en gaz. Ajoutez à cela des temps de soudage réduits et une diminution des retouches, et vous devenez un champion de l'énergie et réduisez vos émissions de CO₂.



HÉROS DES ÉMISSIONS.

Les procédés de soudage EWM à température réduite produisent moins de particules de fumée nocives et réduisent ainsi les émissions – tout en améliorant les conditions de travail des personnes qui utilisent ces procédés de soudage. La réduction des passes de soudage abrège également les temps de soudage, de sorte que les émissions ne sont pas seulement réduites, elles sont évitées dès le début.

RÉDUIRE LES ÉMISSIONS DE FUMÉES DE SOUDAGE.

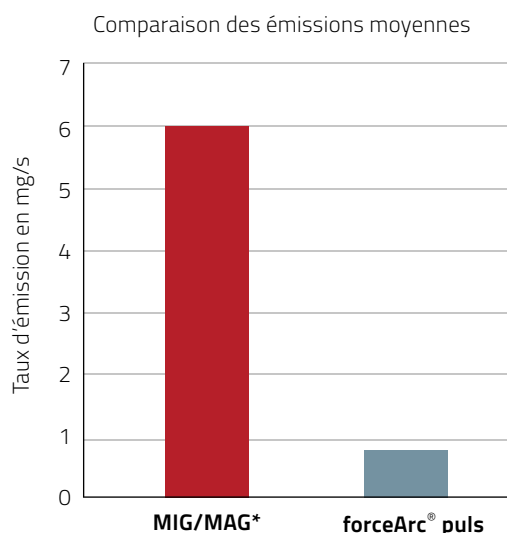

FILTRE EN VERRE APRÈS LE SOUDAGE

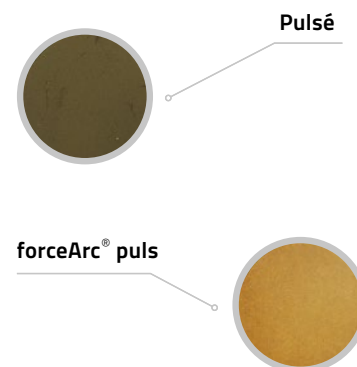

XQ

TITAN
PHOENIX
TAURUS

VARIANTES DE CARTERS.

NON MODULAIRE

Qu'il s'agisse d'utiliser une installation décompacte avec dévidoir séparé sur de grands chantiers ou dans des zones difficilement accessibles, ou une variante compacte dans une cabine de soudage, la série XQ, refroidie au gaz ou à l'eau, offre une solution individuelle pour tous les besoins. Le facteur de marche supérieur à la moyenne* assure un travail efficace, et la grande diversité d'accessoires permet un ajustement à toutes les exigences spécifiques ou inhabituelles. Et cela avec une configuration individuelle.

Compact

Dévidage intégré – précis et pratique

- EWM eFeed intégré avec 4 galets entraînés
- Remplacement aisé du fil et commande simple, même dans des conditions d'éclairage défavorables, grâce à l'éclairage intérieur
- Possibilité de connexion d'un deuxième dévidoir

Décompact

Dévidoir séparé – mobile et flexible

- Possibilité de connexion d'un deuxième dévidoir
- Longueurs de faisceaux entre le générateur de soudage et le dévidoir jusqu'à 60 m.



Transport par grue sécurisé – suspension facilitée

4 fixations robustes (40 mm Ø) pour accrocher ou insérer facilement des élingues.

Refroidissement de la torche

Modèle refroidi au gaz ou à l'eau. Grande puissance de refroidissement 1500 W, pompe centrifuge puissante et réservoir d'eau de 8 litres.



Système de carter flexFit avec de nombreuses possibilités de fixation

Support de faisceau intermédiaire, traverses de support du dévidoir – ou tout ce que vous souhaitez : Le profil en aluminium coulé sous pression des entretoises supérieures du carter comporte des coulisseaux pratiques pour la fixation de nombreux accessoires et options individuels.



Poignées ergonomiques



Barre d'état LED



flexFit



Refroidissement à l'eau intégré

*par exemple 100 % avec jusqu'à 350 A

MODULAIRE

Système de carter modulaire pour les postes de travail dans tous les environnements. Refroidissement au gaz ou à l'eau. Structure flexible : utilisable dans la production ou de manière mobile, sur les chantiers ou pour le montage. Portable ou mobile sur un Trolley. Encombrement et poids réduits garantissent flexibilité et mobilité.

Décompact

Au choix avec ou sans commande de générateur. Expert XQ 2.0, également avec passerelle LAN ou LAN/Wi-Fi. Au choix avec commande dans l'appareil ou commande exclusivement via le dévidoir.



Sistema de carcasa modular

Phoenix XQ, Taurus XQ Synergic y Taurus XQ Basic como fuente de alimentación modular ofrece numerosas posibilidades de combinación. Con accesorios opcionales, se puede adaptar a sus necesidades y requisitos.

Drive XQ – apporte toutes les fonctions sur le poste de travail

Dévidoir, disponible en trois variantes de commande graduelles axées sur la pratique : HP-XQ, LP-XQ, Expert XQ 2.0.



cool50-2 U40

Refroidisseur puissant pour torches de soudage refroidies à l'eau. Également disponible avec pompe renforcée pour les longs faisceaux de flexibles.

Différents modèles de Trollys

Trolley d'atelier ou de chantier ? Trois modèles sont disponibles.



Trolley d'atelier XQ 55-5



Trolley de chantier 35-6



Portable



Refroidissement à l'eau modulaire

LES PROCÉDÉS DE SOUDAGE XQ.

MODES OPÉRATOIRES ET PROCÉDÉS POUR DES RÉSULTATS DE SOUDAGE OPTIMAUX.

Confort d'utilisation maximum, longue durée de vie et tous les procédés de soudage par impulsions, standard et innovants optimisés et compris dans l'appareil sans supplément.

Des cordons de soudure parfaits sont ainsi préprogrammés pour l'acier et l'aluminium faiblement à hautement alliés dans toutes les épaisseurs de matériau et dans toutes les positions.

Titan XQ puls



rootArc® XQ/ rootArc® puls XQ

coldArc® XQ/ coldArc® puls XQ

forceArc® XQ/ forceArc® puls XQ

wiredArc XQ/ wiredArc puls XQ

Standard (MIG/MAG)

Pulsé

Positionweld

superPuls

TIG

Électrode enrobée

Gougeage

Phoenix XQ puls



rootArc® XQ / rootArc® puls XQ

forceArc® XQ / forceArc® puls XQ

Standard (MIG/MAG)

Pulsé

Positionweld pour l'aluminium

superPuls

TIG

Électrode enrobée

Gougeage



rootArc® XQ/ rootArc® puls XQ

Soudage de racine parfait / passes intermédiaires et passes de finition facilement réalisables



forceArc® XQ/ forceArc® puls XQ

Arc puissant haute performance avec pénétration profonde



coldArc® XQ/ coldArc® puls XQ

Arc à apport thermique minimal pour le soudage de tôles minces



wiredArc XQ/ wiredArc puls XQ

Arc puissant avec pénétration indépendante du stick-out grâce à une régulation dynamique du fil (stabilisateur de pénétration)

Xnet ready



Blue Evolution[®]

Taurus XQ Synergic

XQ - Process **all in**

rootArc[®] XQ

forceArc[®] XQ

Standard

superPuls

TIG

Électrode enrobée

Gougeage

Taurus XQ Basic

XQ - Process **all in**

Standard (MIG/MAG)

TIG

Électrode enrobée

Gougeage



superPuls

Soudage par intervalles à apport thermique réduit entre deux points de travail (réglage libre des phases à courant élevé et courant réduit)



Pulsé

Arc pulsé à projections réduites



Positionweld

Soudage simplifié dans les positions difficiles sans technique du sapin



Standard

Arc court et à pulvérisation axiale parfait

MODE OPÉRATOIRE DE SOUDAGE.

APERÇU.

Soudage d'acier non allié et faiblement allié

- Soudage de racine _____ ▪ rootArc® XQ
- Soudage de passes intermédiaires et de finition _____ ▪ forceArc® puls XQ
rootArc® puls XQ
- Soudage de soudures en angle avec pénétration _____ ▪ forceArc® puls XQ
profonde
- Soudage avec utilisation de 100 % de CO₂ _____ ▪ coldArc® XQ /
rootArc® XQ

Soudage d'acier non allié, faiblement allié et hautement allié

- Soudage de raccords complets dans les soudures en _____ ▪ forceArc® puls XQ
angle
- Soudage dans les positions difficiles _____ ▪ Positionweld
sans technique du sapin
- Soudage avec pénétration constante _____ ▪ wiredArc XQ /
et puissance constante wiredArc puls XQ

Soudage et brasage d'acier non allié, faiblement allié et hautement allié et de tôles galvanisées

- Soudage et brasage de tôles minces _____ ▪ coldArc® XQ /
coldArc® puls XQ

Soudage d'acier hautement allié

- Soudage de passes intermédiaires et de finition _____ ▪ forceArc puls® XQ
rootArc® puls XQ

Soudage d'aluminium et d'alliages d'aluminium

- Soudage d'aluminium _____ ▪ Arc pulsé XQ
et d'alliages d'aluminium
- Soudage dans les positions difficiles _____ ▪ Positionweld
sans technique du sapin

Rechargement par soudage

- Cladding, rechargement dur _____

VOS BESOINS – NOS SOLUTIONS.

Flexibilité dans la fabrication



EWM all-in – un générateur pour le soudage avec tous les procédés et pour toutes les épaisseurs de tôle

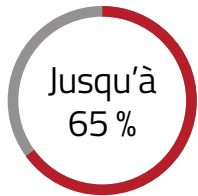

Économie d'énergie

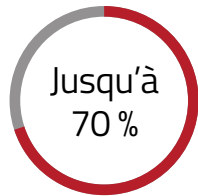

Réduction du temps de fabrication (soudage, retouches)

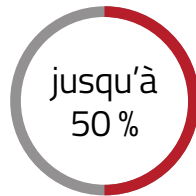

Réduction des coûts des matériaux

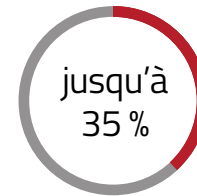

Réduction des émissions de fumées de soudage

Gain de temps avec l'utilisation de forceArc[®] puls XQ dans la production

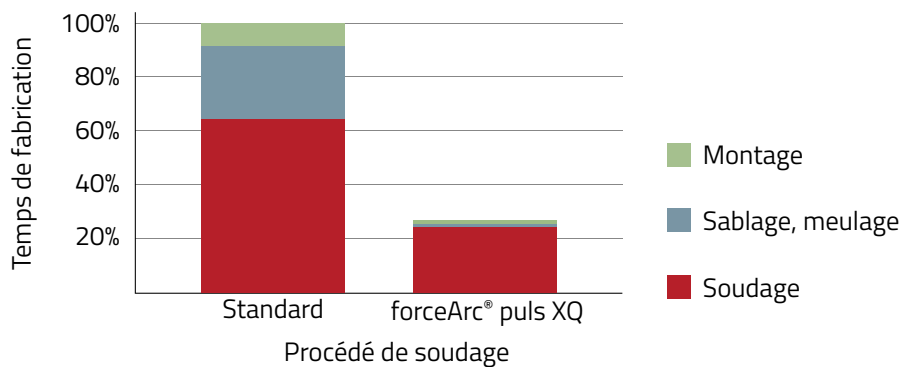

RÉDUIRE LES ÉMISSIONS DE FUMÉES DE SOUDAGE.

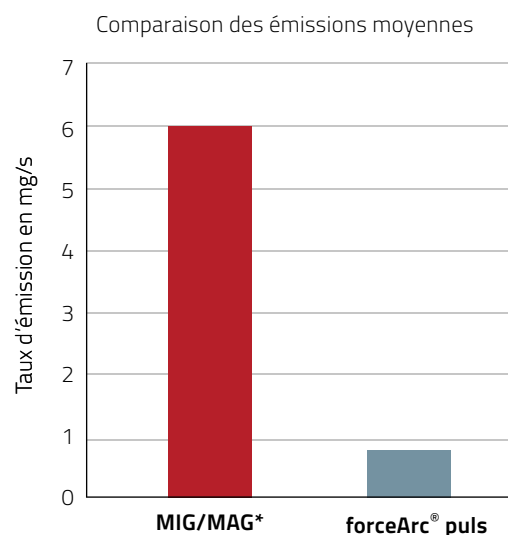

FILTRE EN VERRE APRÈS LE SOUDAGE

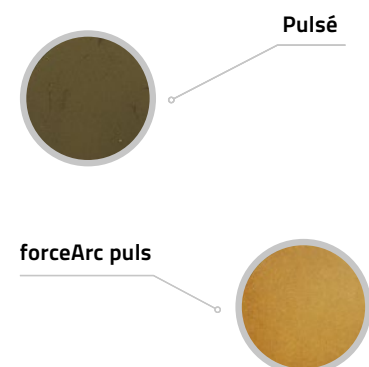

XQ

TITAN
PHOENIX
TAURUS

DÉVIDOIRS.

Avec seulement 13 kg (sans bobine de fil) sur la poignée à l'équilibre ergonomique, le dévidoir Drive XQ est un compagnon agréable sur les échafaudages de chantier difficiles d'accès, dans les positions de travail difficiles à atteindre ou sur les gros composants – si nécessaire même à travers un trou d'homme.

Équipement – structure intelligente

- Remplacement sans outil des faisceaux intermédiaires
- Raccordements accessibles de l'extérieur
- Faisceau de flexibles à décharge de tension avec sangle et tendeur
- Raccords de faisceaux de flexibles protégés

Raccords – stables et protégés

Raccord Euro et raccord d'eau installés en retrait. Protection anti-chocs grâce au rebord en plastique en saillie.

Fonctions – utiles au quotidien

- Interrupteur à clé – verrouillage de la commande pour prévenir les manipulations incorrectes
- Commutateur de programme ou mode montée/descente
- Éclairage intérieur – remplacement aisé du fil et commande simple, même dans des conditions d'éclairage défavorables

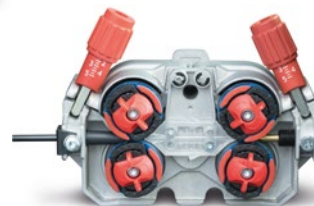

EWM eFeed

- 4 galets entraînés
- Remplacement des galets simple, sans outil
- Fixation imperdable des galets

Drive XQ IC 200

Les interventions sur les chantiers navals et dans les emplacements difficiles d'accès sont sa spécialité – avec un poids de seulement 10 kg, il est robuste et indestructible. Convient pour les bobines de fil de 5 kg D200.



**DES OPTIONS +
GÉNIALES
QUI FACILITENT
LA VIE!**



Régulation électronique
du débit de gaz



Chauffage de
la bobine de fil



Capteur de
réserve de fil

Nous proposons quatre modèles différents de nos commandes de générateurs.
Selon vos besoins, faites votre choix parmi :



Parce qu'un travail plus efficace donne plus de plaisir – Expert XQ 2.0

La commande Expert XQ 2.0 montre ce dont l'appareil est capable. L'utilisateur doit seulement sélectionner par molette cliquable le mode opératoire de soudage, le matériau, le gaz et le diamètre du fil. La courbe de caractéristiques correspondant à la tâche de soudage (JOB) est immédiatement affichée sur l'écran LCD robuste et facilement lisible, et le soudeur peut commencer. La commande est disponible dans les variantes et possibilités de mise en réseau suivantes : Expert XQ 2.0, Expert XQ 2.0 LG avec passerelle LAN intégrée et Expert XQ 2.0 WLG avec passerelle LAN/Wi-Fi intégrée.

Disponible

- Drive XQ
- Titan XQ
- Phoenix XQ
- Taurus XQ Synergic



Pour les perfectionnistes – HP-XQ

La commande HP-XQ offre un maximum de possibilités de réglage selon les besoins pour chaque tâche de soudage. L'utilisateur peut déterminer lui-même chaque détail du déroulement du soudage, depuis le courant initial jusqu'au programme d'évanouissement. HP-XQ est la commande idéale pour les utilisateurs professionnels qui ne laissent rien au hasard dans leur recherche d'un résultat parfait.

Disponible

- Drive XQ
- Titan XQ
- Phoenix XQ
- Taurus XQ Synergic

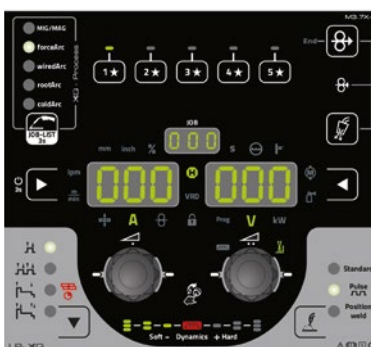

Il suffit de démarrer pour souder – LP-XQ

Avec les touches de favoris, les soudeurs peuvent enregistrer leurs réglages préférés et les activer directement. La commande LP-XQ règle en outre en usine les paramètres optimaux du déroulement de soudage requis – depuis le courant initial jusqu'au programme d'évanouissement. Ceci fait gagner en temps de formation : il suffit de sélectionner le point de travail grâce à la molette cliquable et de s'y mettre. La commande est idéale lorsque les soudeurs changent souvent, par ex. sur les chantiers et lors d'interventions de montage.

Disponible

- Drive XQ
- Drive XQ IC 200
- Titan XQ
- Phoenix XQ
- Taurus XQ Synergic

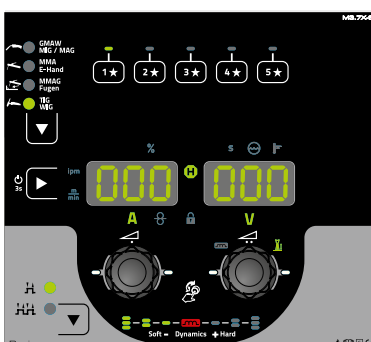

Pour en venir au fait – Basic XQ

Les deux boutons rotatifs permettent à un soudeur expérimenté de définir le point de travail avec précision puis de l'enregistrer facilement avec l'une des cinq touches Favoris pour pouvoir ensuite le charger à nouveau. La commande Basic XQ est disponible pour le Drive XQ en combinaison avec la source de courant Taurus XQ Basic.

Disponible

- Drive XQ Basic
- Taurus XQ Basic

XQ

TITAN
PHOENIX
TAURUS

TORCHES DE SOUDAGE.

TORCHES DE SOUDAGE VARIÉES

Torche de soudage professionnelle, en option avec affichage graphique et éclairage à LED. Qualité EWM garantie et ergonomie parfaite.

Pour une qualité de soudage optimale, une durée de vie accrue des pièces d'usure et une réduction des coûts de production.



QUATRE VARIANTES + DE COMMANDE

- Une torche standard et trois torches de soudage fonctionnelles sont disponibles pour la famille XQ.



ÉCLAIRAGE LED +

- Facilite le soudage dans les coins et les points sombres de la zone de travail
- L'éclairage LED s'allume indépendamment de la gâchette de torche lors du déplacement de la torche de soudage (pas d'erreur de manipulation)

TECHNOLOGIE X +

Remplace une ligne pilote supplémentaire

- Travail moins fatigant grâce à des faisceaux de flexibles plus légers, sans le poids d'une ligne pilote séparée

QUALITÉ DE SOUDAGE SUPÉRIEURE +

- Erreurs minimisées grâce à un guidage du fil sans erreur – rayon de courbure des cols de cygne 40 % plus grands (à partir de PM 301)
- Excellente dissipation thermique dans le corps de torche pour un échauffement réduit des pièces d'usure
- Protection gazeuse exceptionnelle de la zone de l'arc
- Contact sûr grâce à des tubes contact et buses de gaz vissés

LA NUMÉRISATION À LA PORTÉE DE TOUTES LES ENTREPRISES DE SOUDAGE.

LE SYSTÈME DE GESTION DU SOUDAGE EWM XNET ET XBUTTON.

Avec le système innovant de gestion du soudage ewm Xnet, l'industrie 4.0 devient réalité sans effort important – pour les entreprises de soudage quels que soient leurs taille et secteur d'activité. Les avantages sont évidents : la connexion plus étroite du produit et de l'homme accroissent l'efficacité et la qualité tout en réduisant les coûts et en épargnant les ressources. Avec ewm Xnet, vous faites le choix d'une valeur ajoutée mesurable dans toute la chaîne de création de valeur. Grâce à un suivi intelligent et des processus transparents pour la planification, la fabrication, la gestion de la qualité, la coordination du soudage, le calcul rétrospectif et l'administration, vous gardez une vue d'ensemble à tout moment.



ASSURANCE ET AMÉLIORATION DE LA QUALITÉ

- Qualité de soudage démontrable à long terme grâce à la documentation des paramètres de soudage et du soudeur pour chaque passe
- Erreurs réduites au minimum grâce à l'association de DMOS à la pièce, à la surveillance des paramètres en temps réel directement sur le générateur de soudage et à l'affectation claire des qualifications de soudeur requises
- Paramètres toujours justes grâce à des indications précises de la gestion des pièces et du gestionnaire de DMOS



RÉDUCTION DES COÛTS

- Identification des potentiels d'économie grâce à l'enregistrement des valeurs de consommation d'énergie, de gaz protecteur, de métal d'apport et de temps de soudage
- Consommation minimale de pièces d'usure grâce à des consignes de maintenance ponctuelles plutôt que précoces
- Contrôle efficace grâce à des processus transparents avec possibilité de calcul rétrospectif précis



ACCROISSEMENT DE LA PRODUCTIVITÉ

- Plus d'efficacité avec un temps d'arc plus long par session de travail
- Réduction des temps morts grâce à la transmission dématérialisée de toutes les données et tous les DMOS pertinents directement sur le poste de travail
- Moins de corrections d'erreurs grâce aux paramètres de soudage prédéfinis
- Réduction des temps d'arrêt inutiles grâce à des consignes de maintenance ponctuelles orientées sur la consommation, par exemple pour les pièces d'usure des torches

GESTION DES PIÈCES EWM XNET.

Avec sa structure modulaire, le logiciel de gestion du soudage Welding 4.0 ewm Xnet peut être taillé sur mesure pour les besoins spécifiques de processus de fabrication individuels. Selon le mode opératoire et la taille de l'entreprise, les trois modules complémentaires d'ewm Xnet s'adaptent à tous les besoins. La capacité de mise à jour typique d'EWM est également intégrée : d'autres modules peuvent être ajoutés ultérieurement en toute simplicité.

ÉTAPE 1 +

Préparation du travail dans ewm Xnet

- Créer la pièce à fabriquer au bureau par un travail préliminaire sur PC dans ewm Xnet
- Créer les données de dessin ou les importer depuis la CAO
- Créer la séquence de soudures
- Affecter les DMOS
- Imprimer un code-barres, l'ajouter à l'ordre de travail ou le coller directement sur la pièce
- Envoi des données de pièce au générateur de soudage via LAN/Wi-Fi
- Les données sont disponibles hors ligne dans le générateur de soudage, par exemple pour une utilisation sur chantier

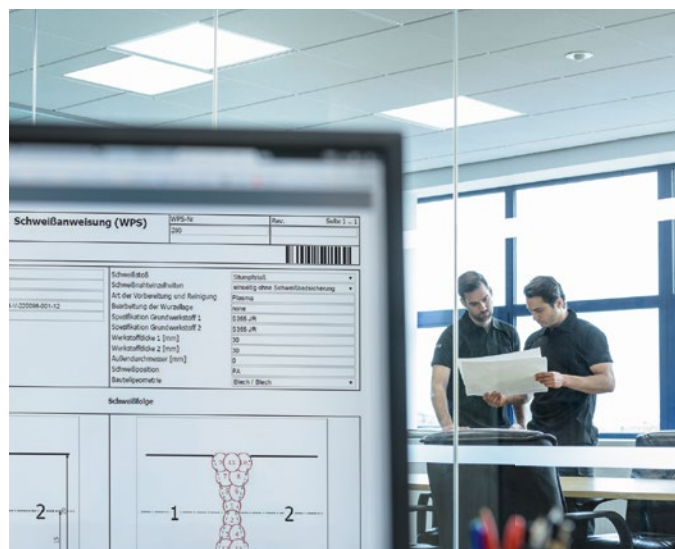

ÉTAPE 2 +

Scanner le code-barres sur la pièce

- Le soudeur scanne le code-barres sur la pièce à l'aide d'un lecteur de code-barres
- Les données de pièce sont chargées dans la commande :
 - Numéro de contrat
 - Numéro de pièce
 - Groupe de pièces
 - Numéro de série
 - Numéro de lot
 - Séquence de soudage (par exemple cordon 1, passe 1, cordon 2, passe 2 etc.)
 - DMOS (données de soudage pour chaque passe/ cordon)
 - Qualification du soudeur requise

ÉTAPE 3 +

Xbutton

- Le soudeur s'identifie sur le générateur de soudage via Xbutton pour l'activation du soudage



ÉTAPE 4 +

Charger les passes et cordons avec la torche de soudage PM et l'affichage graphique selon la séquence de soudage

- Le soudeur commence le travail selon la séquence de cordons qui s'affiche
- Tous les paramètres de soudage sont réglés automatiquement par le générateur pour chaque passe/ cordon
- Après chaque passe/ cordon, le soudeur valide l'achèvement par une touche sur la torche de soudage PM
- Avec affichage graphique
- Désactivation temporaire, par exemple pour les travaux de pointage
- Par bouton-poussoir sur la torche de soudage PM avec affichage graphique
- Affichage avec passes/ cordons



XQ

TITAN
PHOENIX
TAURUS

ACCESSOIRES.

La grande diversité d'accessoires permet d'adapter la série XQ de manière flexible à toutes les exigences et toutes les applications.

NON MODULAIRE



SUPPORT PIVOTANT +

- Dévidoir pivotant sur 360°.
- Rayon de travail étendu grâce à la rotation.



SUPPORT DE FAISCEAU DE FLEXIBLES +

- Support pour le placement de longs faisceaux de flexibles jusqu'à 40 m.
- Utilisation combinée avec le support pivotant pour un/deux dévidoirs.



GLISSIÈRE DE PROTECTION +

- Protège le générateur de soudage et la fiche branchée de l'endommagement par l'avant.

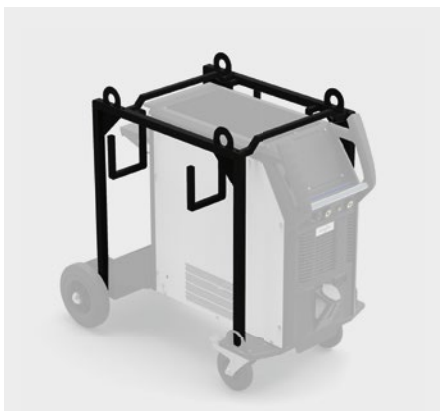

ARMATURE DE GRUE +

- Déplace les points de grutage du bas vers le haut.
- Sert également de support pour le faisceau de flexibles et la torche de soudage.



SUPPORT DE TORCHE +

- Un logement sûr protège contre les dommages.
- Peut être vissé simplement sur la poignée de l'installation.
- Modèles individuels pour droitiers et gauchers.

MODULAIRE



SUPPORT DE TORCHE

- Support de torche de soudage pour le montage sur le générateur de soudage.
- Pour torches de soudage TIG et MIG/MAG.



+ FILTRE À POUSSIÈRE +

- Protège efficacement le générateur contre les impuretés dans des conditions de travail difficiles.



+ VISIÈRE DE PROTECTION

- Protège la commande des impuretés et de la détérioration.
- Des découpes pour les boutons de commande permettent de poursuivre l'utilisation du matériel.



+ EXTENSION DE TROLLY

- Extension pour Trolley 55-6 pour l'installation d'un module supplémentaire.
- Permet par exemple de monter une source de courant, un refroidisseur à eau et une caisse à outils sur le Trolley.



DÉVIDAGE

EXTENSION
DU MANDRIN

- Permet de placer un dévidoir avec un jeu de roues monté sur le support pivotant pour un dévidoir.



JEU DE ROUES

- Garantit une mobilité sans limites.
- Grands galets (125 mm Ø) pour une liberté de manœuvre optimale.

VISIÈRE DE
PROTECTION

- Protège la commande des impuretés et de la détérioration.
- Des découpes pour les boutons de commande permettent de poursuivre l'utilisation du matériel.



SUSPENSION GRUE

- Pour un transport facile et sûr.
- Mobilité maximale, même en cas de fonctionnement en position suspendue.



MINIDRIVE

- Dévidoir relais pour le franchissement de longs chemins d'avance de fil et le soudage dans des emplacements inaccessibles.
- Longueurs de faisceaux de flexibles jusqu'à 25 m.



XQ

TITAN
PHOENIX
TAURUS

CARACTÉRISTIQUES TECHNIQUES.

NON MODULAIRE



COMPACT

TITAN XQ
PHOENIX XQ
TAURUS XQ

350 puls C
350 puls C
350 Synergic C

400 puls C
XQ 400 puls C
400 Synergic C

Plage de réglage du courant de soudage	5 A – 350 A	5A – 400 A
Facteur de marche 40 °C, 100 %	320 A	320 A
Facteur de marche 40 °C, 80 %	350 A	350 A
Facteur de marche 40 °C, 60 %	–	400 A
Tension à vide	82 V	
Tension réseau	3 x 400 V (- 25 % – + 20 %)* 3 x 460 V (- 25 % – + 15 %) 3 x 500 V (- 25 % – + 10 %)	
Fréquence réseau	50 Hz / 60 Hz	
Vitesse de dévidage du fil	0,5 m / min – 25 m / min 19.685 ipm – 984.253 ipm	
Équipement en galets départ usine	1,0-1,2 mm UNI (acier)	
Diamètre de bobine	D200 / D300	
Raccordement de la torche	Raccord Euro	
Protection	IP23	
Marquage de sécurité		
Classe CEM	A	
Dimensions (L x l x h) en mm	1150 x 678 x 972	
Dimensions L x l x h en inch	45.276 x 26.693 x 38.268	
Poids, env.	131 kg** / 288 lbs** 128 kg*** / 282 lbs***	
Normes	CEI 60974-1, -5, -10 CLA	

* départ usine

** Indication de poids TITAN XQ 350 puls C / TITAN XQ 400 puls C

***Indication de poids PHOENIX XQ 350 puls C - 400 puls C / Taurus XQ 350 Synergic C - 400 Synergic C

AUTRES VARIANTES DE GÉNÉRATEURS +



Compact avec
dévidoir



2 dévidoirs

DÉCOMPACT
**TITAN XQ
PHOENIX XQ
TAURUS XQ**
**350 puls D
350 puls D
350 Synergic D**
**400 puls D
400 puls D
400 Synergic D**
**500 puls D
500 puls D
500 Synergic D**
**600 puls D
600 puls D
600 Synergic D**

Plage de réglage du courant de soudage	5 A – 350 A	5 A – 400 A	5A – 500 A	5A – 600 A
Facteur de marche 40 °C, 100 %	350 A	370 A	470 A	470 A
Facteur de marche 40 °C, 80 %	–	400 A	500 A	–
Facteur de marche 40 °C, 60 %		–		550 A
Facteur de marche 40 °C, 40 %		–		600 A
Tension à vide	82 V			
Tension réseau	3 x 400 V (- 25 % – + 20 %)* 3 x 460 V (- 25 % – + 15 %) 3 x 500 V (- 25 % – + 10 %)			
Fréquence réseau	50 Hz / 60 Hz			
Protection	IP23			
Marquage de sécurité				
Classe CEM	A			
Dimensions (L x l x h) en mm	1150 x 678 x 972			
Dimensions (L x l x h) en inch	45.276 x 26.693 x 38.268			
Poids, env.	128,5 kg** / 283 lbs** 125.5 kg*** / 276.7 lbs***			
Normes	CEI 60974-1, -10 CLA			



* départ usine

** Indication de poids pour TITAN XQ 350 puls D - 600 puls D

*** Indication de poids pour PHOENIX XQ 350 puls D - 600 puls D / Taurus XQ 350 Synergic D - 600 Synergic D

Drive XQ

Drive XQ IC 200

Facteur de marche 40 °C, 100 %	470 A	360 A
Facteur de marche 40 °C, 40 %	600 A	500 A
Vitesse de dévidage du fil	0,5 m/min - 25 m/min 19.685 ipm - 984.253 ipm	0,5 m/min - 25 m/min 19.685 ipm - 984.253 ipm
Équipement en galets départ usine	1,0-1,2 mm UNI (acier)	1,0-1,2 mm UNI (acier)
Diamètre de bobine	D200 / D300	D200
Raccordement de la torche	Raccord Euro	Raccord Euro
Marquage de sécurité		
Dimensions (L x l x h) en mm	660 x 280 x 380	520 x 200 x 318
Dimensions L x l x h en inch	25.984 x 11.024 x 25.984	20.5 x 7.9 x 12.5
Poids	15 kg / 33.075 lbs	10.5 kg / 23.1 lbs
Normes	CEI 60974-1, -5, -10 CLA	CEI 60974-1, -5, -10 CLA

XQ

TITAN
PHOENIX
TAURUS

CARACTÉRISTIQUES TECHNIQUES.

MODULAIRE



DÉCOMPACT

PHOENIX XQ
TAURUS XQ
TAURUS XQ

355 puls D
355 Synergic D
355 Basic D

405 puls D
405 Synergic D
405 Basic D

505 puls D
505 Synergic D
505 Basic D

Plage de réglage du courant de soudage	5 A – 350 A	5A – 400 A	5A – 500 A
Facteur de marche 40 °C, 100 %	350 A	350 A	370 A
Facteur de marche 40 °C, 60 %	–	400 A	430 A
Facteur de marche 40 °C, 40 %	–	–	500 A
Tension à vide	82 V		
Tension réseau	3 x 400 V (- 25 % – + 20 %)* 3 x 480 V (- 25 % – + 15 %)		
Fréquence réseau	50 Hz / 60 Hz		
Protection	IP23		
Marquage de sécurité			
Classe CEM	A		
Normes	CEI 60974-1, -10 CLA		

* départ usine

ACCESSOIRES MODULAIRES



COOL

50-2 U40

50-2 U42

Puissance frigorifique pour 1 l/min	1 000 W	
Pression de la pompe	3,5 bar	4,5 bar
Pompe	Pompe centrifuge	Pompe renforcée
Protection	IP 23	
Marquage de sécurité		
Normes harmonisées utilisées	CEI 60974-1, -2, -10 CLA	
Dimensions (L x l x h) en mm	695 x 298 x 329 mm	
Dimensions L x l x h en inch	27.4 x 11.7 x 13.0	
Poids	21 kg / 46.3 lbs	



Trolley d'atelier 55-6



Trolley d'atelier XQ 55-5



Trolley 35-6



**WE ARE
WELDING**



WE ARE WELDING

EWM GmbH
Dr. Günter-Henle-Straße 8
56271 Mündersbach
Allemagne
Tél. : +49 26 80 / 1 81 - 0
Fax : +49 26 80 / 1 81 - 244
E-mail : info@ewm-group.com



#WEAREWELDING

Suivez-nous



EWM est votre partenaire pour la meilleure technologie de soudage. Avec EWM, vos soudages sont plus rentables, plus sûrs et de meilleure qualité. Des installations innovantes, des modes opératoires de soudage performants, des technologies numériques et des services, associés à la compétence d'EWM en matière de conseil, vous aident à effectuer des tâches de soudage parfaites.

www.ewm-group.com

Le contenu de ce document a fait l'objet de recherches consciencieuses. Il a été vérifié et édité toutefois sous réserve de modifications, de fautes de frappe et d'erreurs.